

水平ダクト形  
(羽根開放状態)

〈主仕様〉

- 本図は水平ダクト形です
- 縦ダクト取付形の場合は下図のタイプを御注文時指示下さい。
- 表面处理: マリンシルバー塗装仕上げ
- 標準製作範囲はφ100～φ1200です。

〈注意事項〉

低圧仕様(静圧500Pa以下)を超えるダクトや送風機の直近にダンパーを取付ける場合は製作仕様が変わります、弊社と打合せをお願いします。

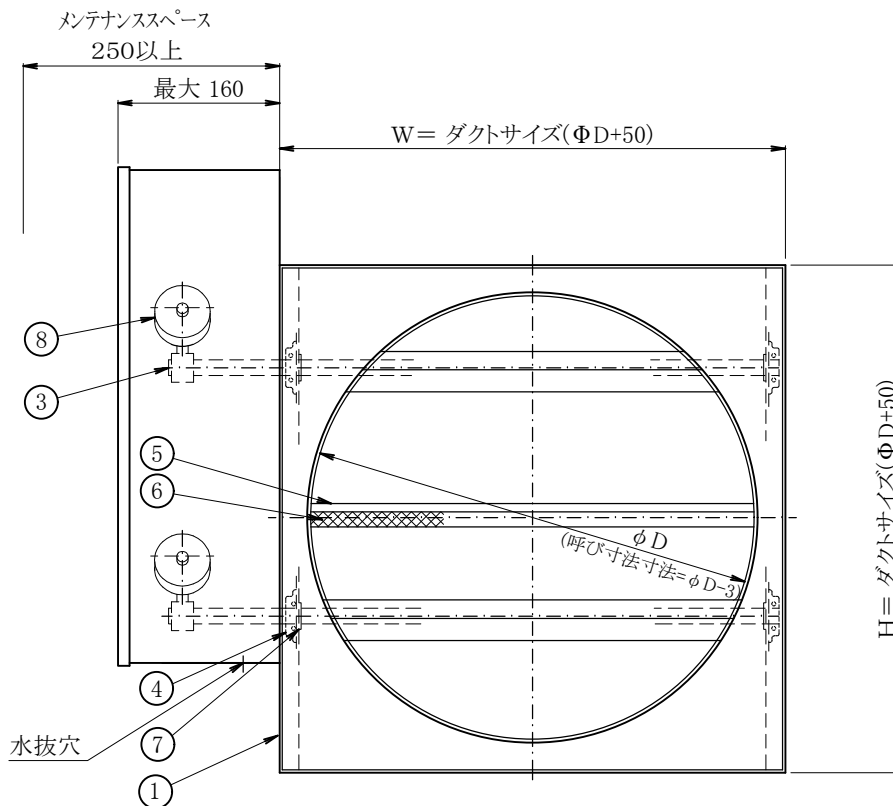
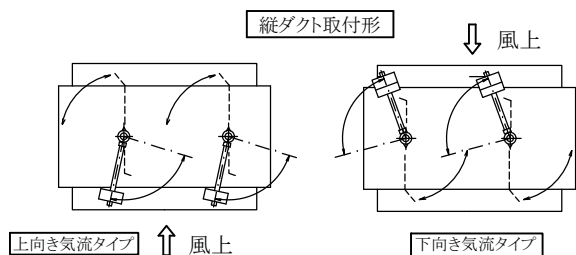

10	屋外カバー	熔融亜鉛めっき鋼板 SGHC JIS G 3302	ポリカーボネート窓付
9	接続用単管	熔融亜鉛めっき鋼板 SGHC JIS G 3302	
8	バランスウエイト	熔融亜鉛めっき鋼板 SGHC JIS G 3302	
7	スペーサ	ステンレス鋼板 SUS304 JIS G 4304	
6	緩衝材	エチレン系スポンジ	
5	ストッパー	熔融亜鉛めっき鋼板 SGHC JIS G 3302	
4	軸受	ボールベアリング	
3	軸	みがき棒鋼 SGD400 JIS G 3123	Ep-Fe/Zn φ13
2	可動羽根	熔融亜鉛めっき鋼板 SGHC JIS G 3302	t1.6
1	ケーシング	熔融亜鉛めっき鋼板 SGHC JIS G 3302	t1.6
番号	名称	材質	備考

チャッキダンパー (角円) CD		尺度	日付	製図
(屋外カバー付)				
角円型 差込式(φ100～φ1200) 低圧ダクト仕様		N.T.S	07.4.12	磯
株式会社 三功工業所	承認	検査	小玉	図番
R-C05M569				