

日本防排煙工業会ラベル
(280°C表示)

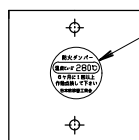

〈主仕様〉

- φ 325～φ 350まではL寸法が350mmです。
- φ 375～φ 400まではL寸法が400mmです。
- 表面処理: マリンシルバー塗装仕上げ

- ※吊り金具の仕様は、
- φ 325～φ 400 4点吊り形となります。

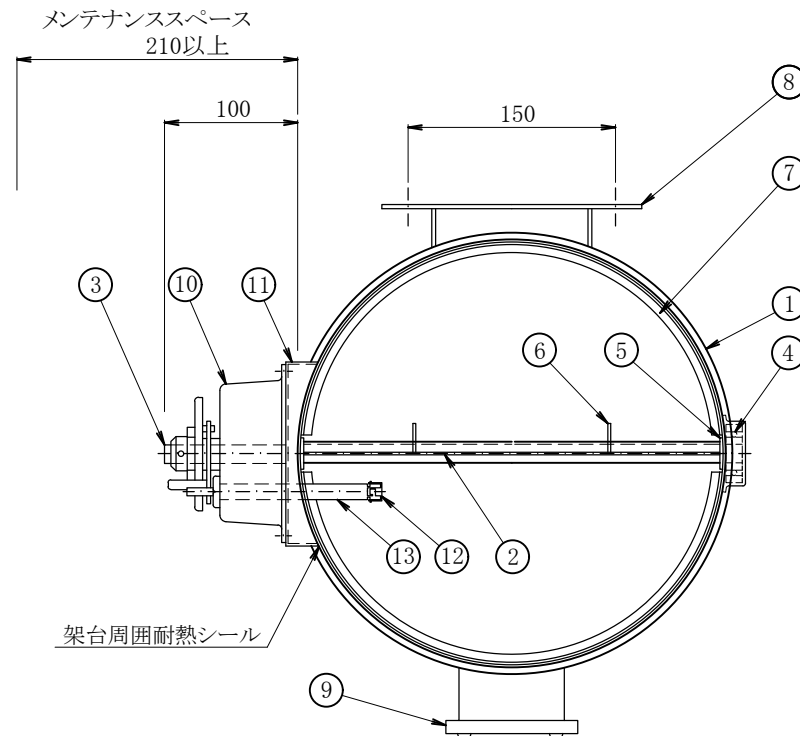

13	温度ヒューズ装置	機械構造用炭素鋼鋼管 STKM JIS G 3445	Ep-Fe/Zn DF-01BP
12	温度ヒューズ	銅合金板 C2801P JIS H 3100	F-28F 公称280°C
11	架台	溶融亜鉛めっき鋼板 SGHC JIS G 3302	
10	自動閉鎖装置	溶融亜鉛めっき鋼板 SGHC JIS G 3302	S-7FH
9	検査口	溶融亜鉛めっき鋼板 SGHC JIS G 3302	
8	吊金具	溶融亜鉛めっき鋼板 SGHC JIS G 3302	
7	ストッパー	みがき棒鋼 SGD400 JIS G 3123	Ep-Fe/Zn
6	羽根補強	溶融亜鉛めっき鋼板 SGHC JIS G 3302	
5	スペーサ	ステンレス鋼板 SUS304 JIS G 4304	
4	軸受	ボールベアリング	
3	軸	みがき棒鋼 SGD400 JIS G 3123	Ep-Fe/Zn φ 13
2	可動羽根	溶融亜鉛めっき鋼板 SGHC JIS G 3302	t1.6
1	ケーシング	溶融亜鉛めっき鋼板 SGHC JIS G 3302	t2.3
番号	名称	材質	備考

排煙用防火ダンパー (円) HFD 高圧2型
円型 差込式 (φ 325～φ 400) 高圧2ダクト仕様

尺度	日付	製図
N.T.S	23.3.3	

株式会社 三功工業所 承認 検図 図番

R-D09Z844