

<主仕様>

- 標準は最小径φ150、最大径φ350です。
(φ150以下の場合には形状が変わります、右図φ100～φ125参照ください)
- 全長L寸法
φ150～φ250:L=250
φ275～φ300:L=300
φ325～φ350:L=350
- 溶接加工部マリンシルバー補修。
- 駆動装置の様子は別紙参照下さい。
- 内部(羽根部)の漏気性能は別紙参照下さい。

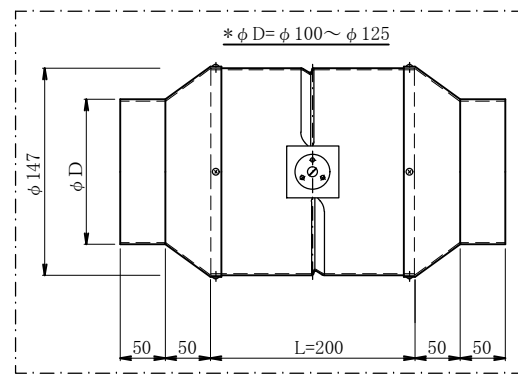

6	G形気密軸受	ネオプレン(CR)	
5	気密パッキン	エチレン系スポンジ	
4	軸受	銅合金棒 C3602BD JIS H 3250	テフロンコーティング
3	軸	みがき棒鋼 SGD400 JIS G 3123	Ep-Fe/Zn φ13
2	可動羽根	熔融亜鉛めっき鋼板 SGHC JIS G 3302	t1.6
1	ケーシング	熔融亜鉛めっき鋼板 SGHC JIS G 3302	t1.6
番号	名称	材質	備考

モーターダンパー (円) MD-HAT型		尺度	日付	製図
円型 差込式(φ100～φ350) (高気密仕様)		N.T.S	'22.4.4	鈴木
株式会社 三功工業所	承認 監製 検図 小玉 図番	R-M03Y896		