

壁実管圧入コン用 WP1型

壁実管圧入コン用 WP2型(防水ツバL3×30付)

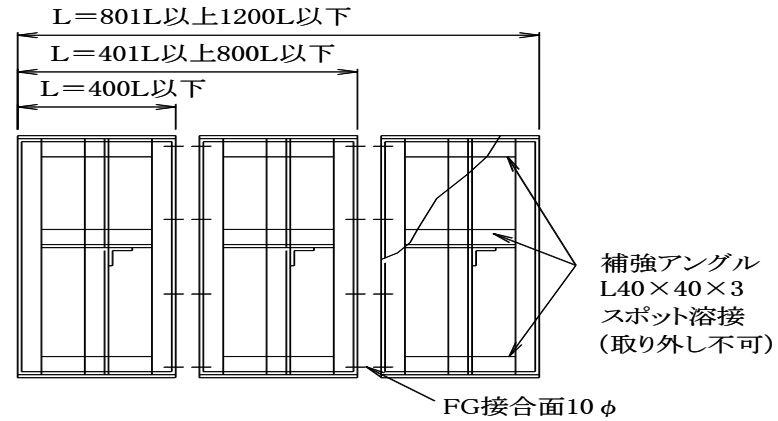
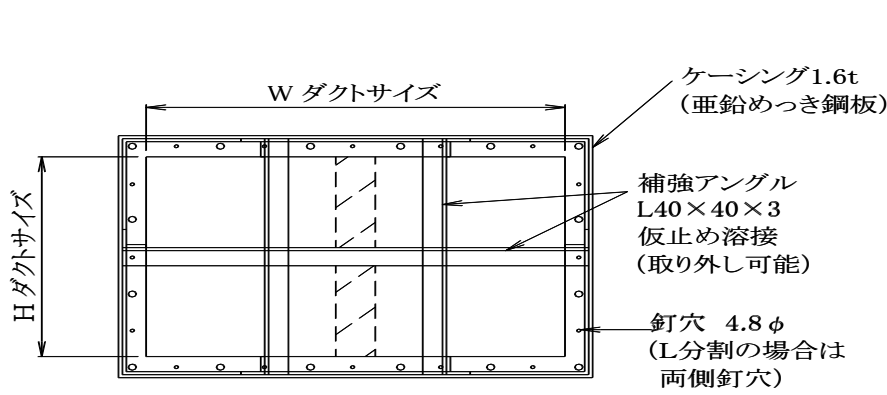

★共通仕様

・塗装は内側溶接部及びFG面のみマリンシルバー補修です。

・W×H製造基準 2200W×2200H以下です。

・L寸製造基準 150L～1200L以下です。

L寸法割表

L寸法 長辺サイズ	～400mm	401～800mm	801～1200mm
～750mm	1体	L2割	L3割
751～1500mm			
1501～2200mm			
2201mm～	L寸法割及びW寸法割、打合せによる		

スリーブ製作外形寸法・FG表

長辺サイズ	スリーブ 外形寸法	FGサイズ
～ 750mm	ダクトサイズ +65mm	L25×25×3
751～ 1500mm	ダクトサイズ +75mm	L30×30×3
1501～ 2200mm	ダクトサイズ +95mm	L40×40×3

補強ならびに空気穴表 [スパイラル75φ空気穴(10×12)長円穴×100ピッチ]

補強数 W・H		L	スパイラル数	
サイズ	補強本数		400mm以下	L200mm以下
350～699mm	1	補強 シングル	0	1
700～999mm	2		0	1
1000～1299mm	3		0	1
1300～1599mm	4		0	2
1600～1899mm	5		0	2
1900～2200mm	6		0	3