

<主仕様>

- L寸法は350mm、有効250mmが標準です。
- 溶接加工部マリンシルバー補修。
- 閉鎖装置の仕様等は別紙技術資料を参照ください。
- * 1. 吊金具はφ300以下は2点吊り、φ325以上は4点吊りです。
- * 2. φ125以下の場合検査口は閉鎖装置の反対側につきます。

<注意事項>

低圧仕様(静圧500Pa以下)を超えるダクトや送風機の直近にダンパーを取付ける場合は製作仕様が変わります、弊社と打合せをお願いします。

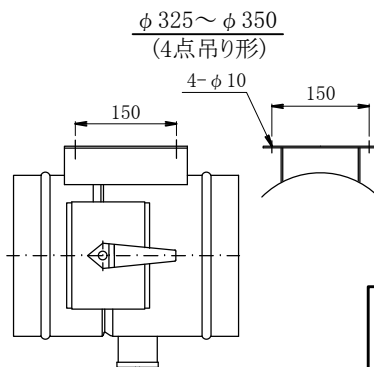

8	自動閉鎖装置	溶融亜鉛めっき鋼板	SGHC JIS G 3302	S-752BN
7	架台	溶融亜鉛めっき鋼板	SGHC JIS G 3302	
6	検査口	溶融亜鉛めっき鋼板	SGHC JIS G 3302	*2
5	吊金具	溶融亜鉛めっき鋼板	SGHC JIS G 3302	*1
4	軸受	銅合金棒	C3602BD JIS H 3250	
3	軸	みがき棒鋼	SGD400 JIS G 3123	Ep-Fe/Zn φ13
2	可動羽根	溶融亜鉛めっき鋼板	SGHC JIS G 3302	t1.6
1	ケーシング	溶融亜鉛めっき鋼板	SGHC JIS G 3302	t1.6
番号	名称	材 質		備 考

防煙ダンパー		(円) SD (自動復帰式)		尺度	日付	製図
円型 差込式 (φ100~φ350)		低圧ダクト仕様		N.T.S	21.1.18	鈴木
株式会社 三功工業所		承認	検査	小玉	図番	
				R-F02X755		