

〈主仕様〉

- ・L寸法は350mm、有効250mmが標準です。
- ・溶接加工部マリンシルバー補修。
- ・閉鎖装置の仕様等は別紙技術資料を参照ください。
- \* 1. 吊金具はφ300以下は2点吊り、φ325以上は4点吊りです。
- \* 2. φ125以下の場合検査口は閉鎖装置の反対側につきます。

〈注意事項〉

低圧仕様(静圧500Pa以下)を超えるダクトや送風機の直近にダンパーを取付ける場合は製作仕様が変わります、弊社と打合せをお願いします。

自動閉鎖装置仕様

形式	S-2 PANG
最低作動圧力	0.2 MPa
耐圧力	16.5 MPa
閉鎖トルク	300・450・600 N・cm

※標準品はダンパー動作確認用接点はついていません。確認接点付の場合は別途ご指示ください。

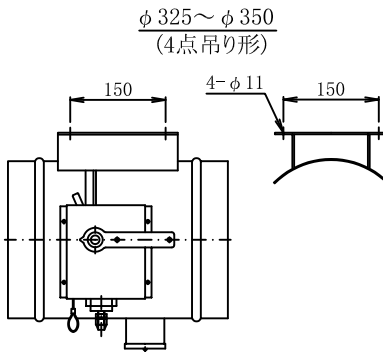

番号	名称	材質	備考
10	温度ヒューズ装置	機械構造用炭素鋼鋼管 STKM JIS G 3445	Ep-Fe/Zn DF-01AP
9	温度ヒューズ	銅合金板 C2801P JIS H 3100	F-7F 公称72°C
8	自動閉鎖装置	溶融亜鉛めっき鋼板 SGHC JIS G 3302	S-2PAG (ピストン:黄銅製)
7	架台	溶融亜鉛めっき鋼板 SGHC JIS G 3302	
6	検査口	溶融亜鉛めっき鋼板 SGHC JIS G 3302	*2
5	吊金具	溶融亜鉛めっき鋼板 SGHC JIS G 3302	*1
4	軸受	銅合金棒 C3602BD JIS H 3250	
3	軸	みがき棒鋼 SGD400 JIS G 3123	Ep-Fe/Zn φ13
2	可動羽根	溶融亜鉛めっき鋼板 SGHC JIS G 3302	t1.6
1	ケーシング	溶融亜鉛めっき鋼板 SGHC JIS G 3302	t1.6

ガス圧式防火ダンパー (ピストンレリーズ)		(円) PFD (手動復帰式)		尺度	日付	製図
円型 差込式(φ100~φ350)		低圧ダクト仕様		N.T.S	'21.1.16	鈴木
株式会社 三功工業所		承認	検図	小玉		図番
						R-G02W846